

**ENROULEUR DE FOC PLASTIMO  
GAMME S**

**406-S**

**608-S**

**810-S**

**F**

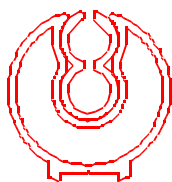
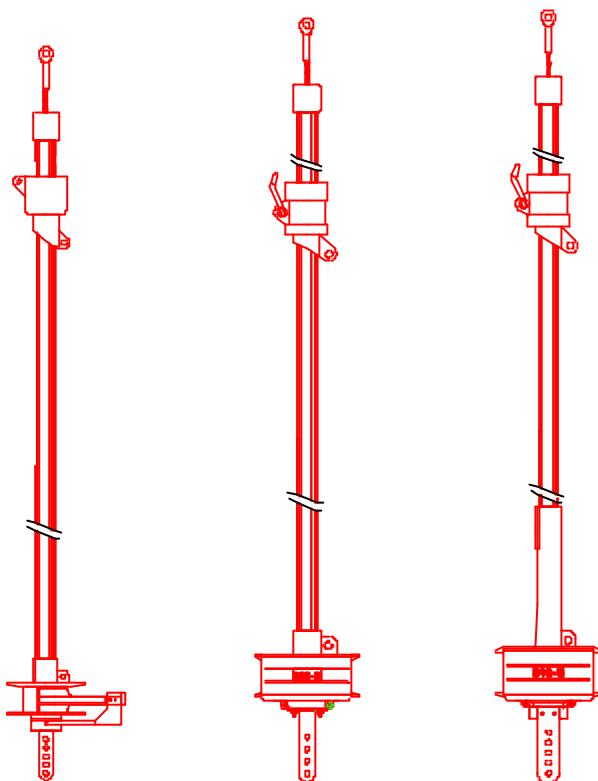

# NOTICE DE MONTAGE DE LA GAMME-S 406-S 608-S 810-S

## TABLE DES MATIERES

Caractéristiques techniques des 406-S; 608-S; 810-S	3
Description des différents sous-ensembles	6
Outillage de base	8
<b>MONTAGE A PLAT (étais sur ponton)</b>	
Démontage de l'étais	9
Assemblage de l'enrouleur	10
<b>MONTAGE A POSTE (sur bateau)</b>	
Mesure de la longueur de l'étais	13
Coupe du dernier profil	15
Montage de l'embout profil	15
Assemblage des profils	15
Assemblage du profil bas	17
Mise en place du guide ralingue	18
Montage du tambour	19
Réglage des 1/2guides drosse	19
<b>CONSEILS</b>	
Recommandations	20
Entretien	21
Anomalies pouvant être rencontrées <sup>21</sup>	
<b>OPTIONS</b>	
Pièces optionnelles	22
Pièces détachées	23

# CARACTERISTIQUES TECHNIQUES

## ENROULEUR 406-S

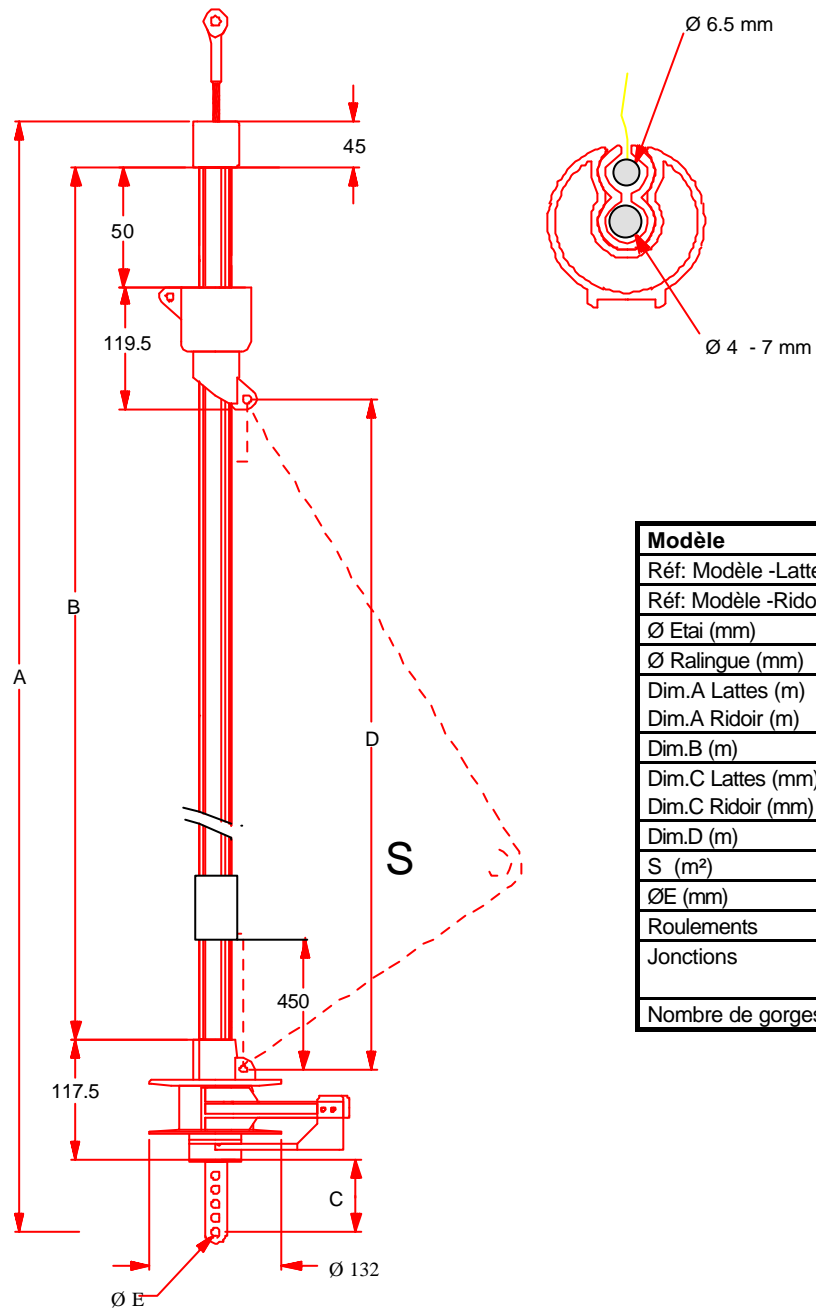

Modèle	406-S
Réf: Modèle -Lattes	25722
Réf: Modèle -Ridoir	25723
Ø Etai (mm)	4 - 7
Ø Ralingue (mm)	6.5
Dim.A Lattes (m)	6.20
Dim.A Ridoir (m)	6.28
Dim.B (m)	5.95
Dim.C Lattes (mm)	85
Dim.C Ridoir (mm)	170
Dim.D (m)	5.82
S (m <sup>2</sup> )	12
ØE (mm)	8.5
Roulements	Delrin ®
Jonctions	aluminium + vis
Nombre de gorges	1

# ENROULEUR 608-S

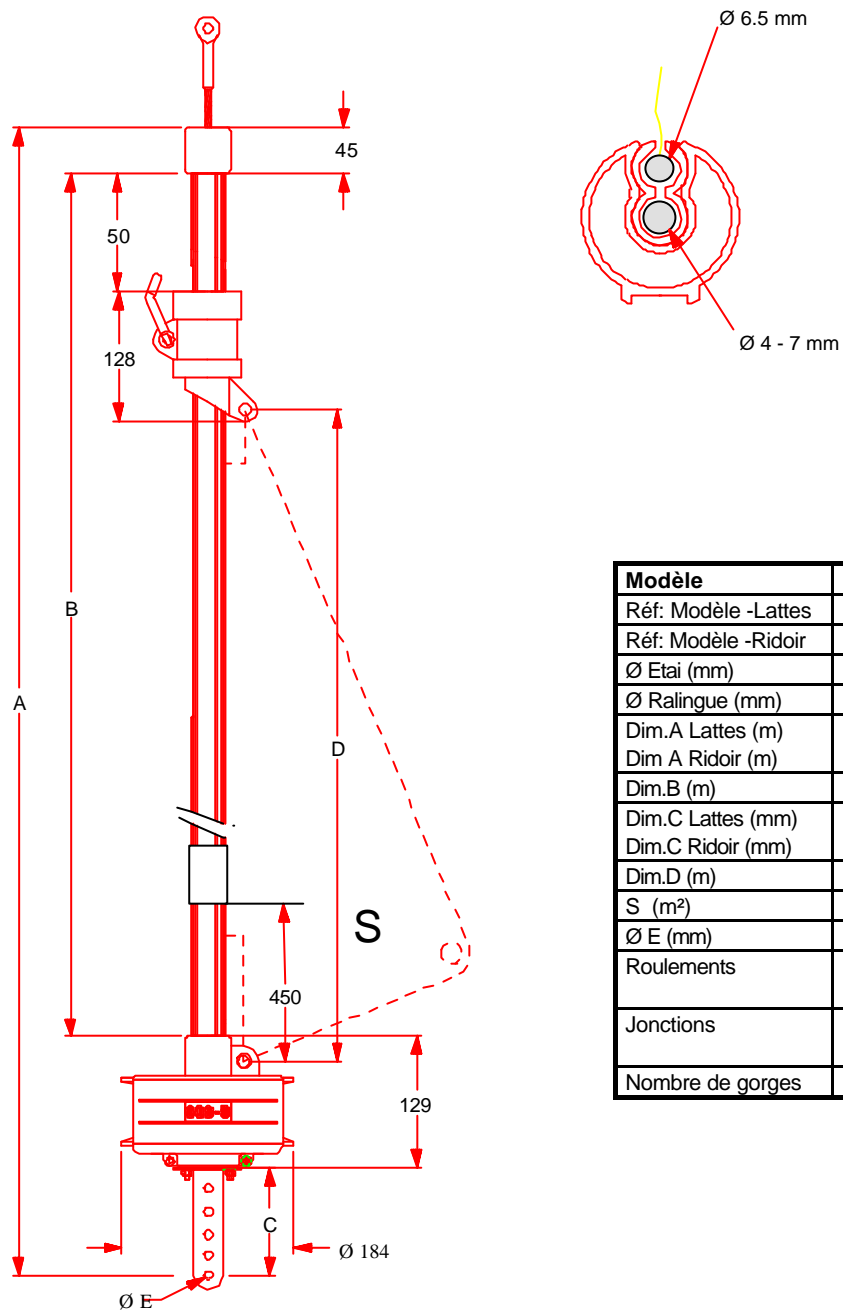

Modèle	608-S
Réf: Modèle -Lattes	25724
Réf: Modèle -Ridoir	25725
Ø Etai (mm)	4 - 7
Ø Ralingue (mm)	6.5
Dim.A Lattes (m)	9.22
Dim A Ridoir (m)	9.40
Dim.B (m)	8.94
Dim.C Lattes (mm)	115
Dim.C Ridoir (mm)	285
Dim.D (m)	8.80
S (m <sup>2</sup> )	25
Ø E (mm)	12.5
Roulements	Delrin © & inox
Jonctions	aluminium + vis
Nombre de gorges	1

# ENROULEUR 810-S

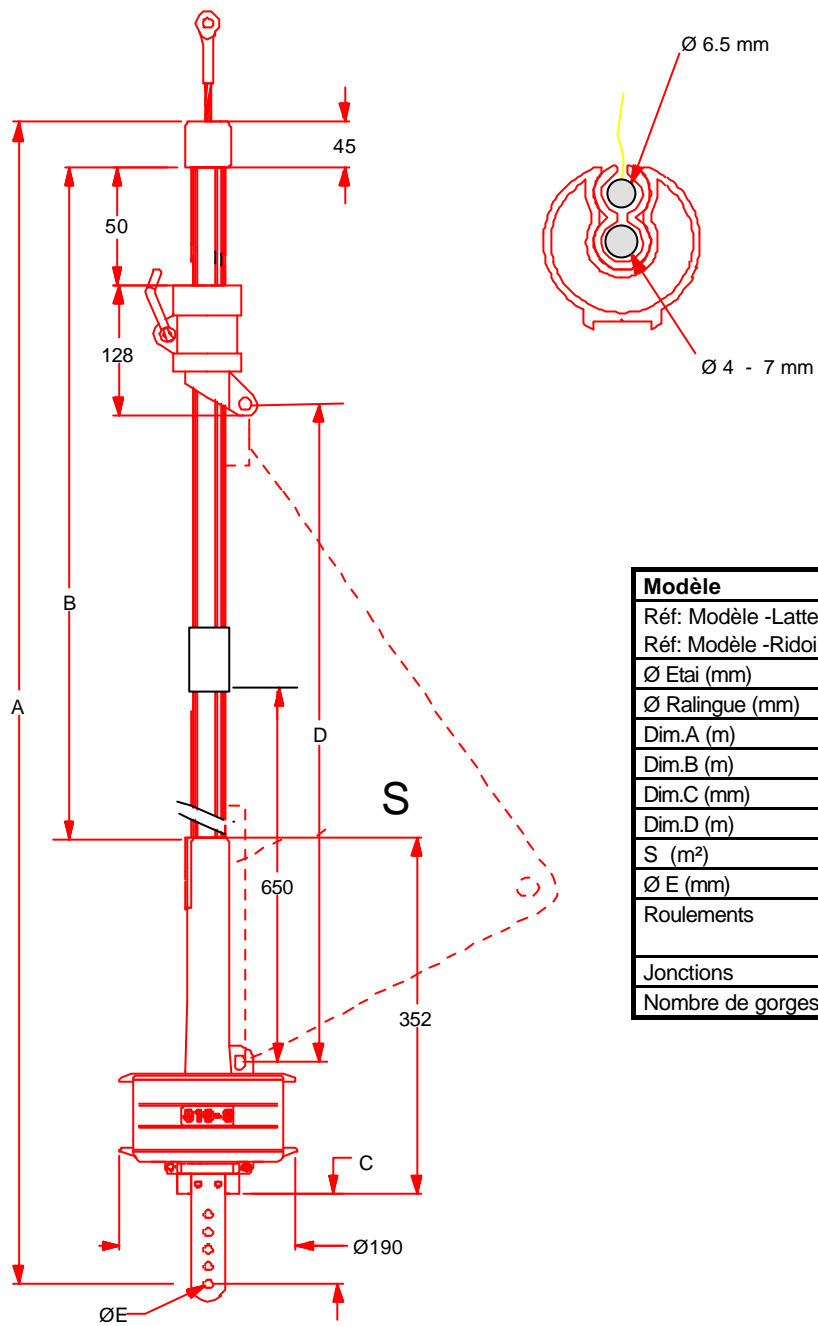

Modèle	810-S
Réf: Modèle -Lattes	<b>25374</b>
Réf: Modèle -Ridoir	
Ø Etai (mm)	4 - 7
Ø Ralingue (mm)	6.5
Dim.A (m)	11.05
Dim.B (m)	10.44
Dim.C (mm)	220
Dim.D (m)	10.49
S (m <sup>2</sup> )	35
Ø E (mm)	14.3
Roulements	Delrin ® & Torlon ®
Jonctions	aluminium + vis
Nombre de gorges	1

## DESCRIPTION DES DIFFERENTS SOUS-ENSEMBLES

### Enrouleur 406-S

- 1 ensemble tambour

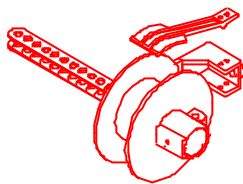

- 1 émerillon



- 2 vis TCL M4 x 12 ( fixation guide drosse enrouleur 406-S)



### Enrouleur 608-S

- 1 ensemble tambour

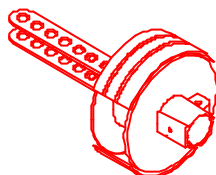

- 1 émerillon



### Enrouleur 810-S

- 1 ensemble tambour

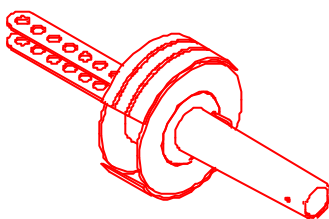

- 1 émerillon



## Pièces communes à toute la gamme

- 1 Guide ralingue



- 1 Embout profil



- 2 Paliers



- Pièces de jonction

- 406-S ⇒ 4 pièces

- 608-S ⇒ 6 pièces

- 810-S ⇒ 7 pièces

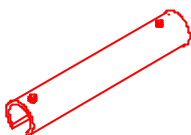

- 1 profil bas

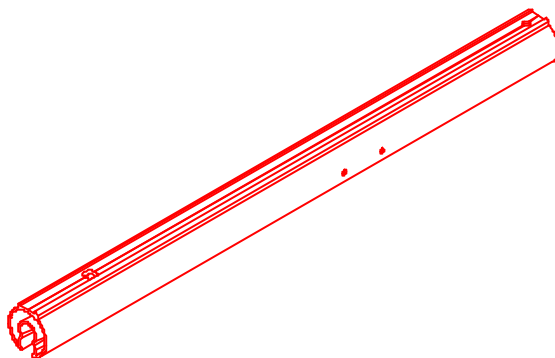

- Profils intermédiaires

- 406-S ⇒ 3 profils

- 608-S ⇒ 5 profils

- 810-S ⇒ 6 profils

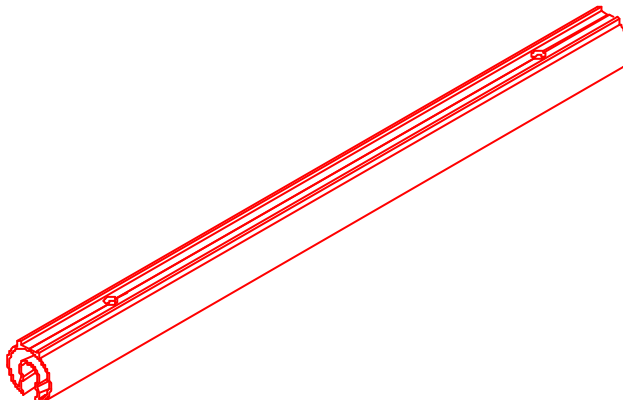

## - Profils PVC

- 406-S  $\Rightarrow$  4 profils
- 608-S  $\Rightarrow$  6 profils
- 810-S  $\Rightarrow$  7 profils

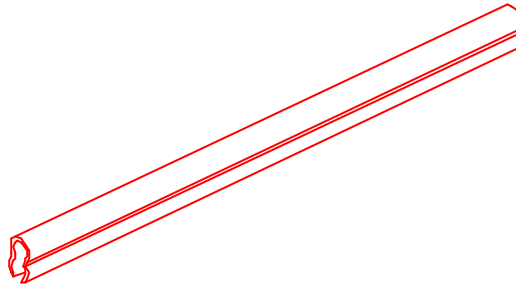

## - Visserie

- Vis TF M5 x 8 pour liaison profils
  - 406-S  $\Rightarrow$  6 vis + 2
  - 608-S  $\Rightarrow$  10 vis + 2
  - 810-S  $\Rightarrow$  12 vis + 2

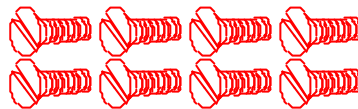

- 4 vis tôle TF N°7 (3.9 x 9.5 ) pour fixation guide ralingue.



- 1 vis tôle TF N°10 (4.8 x 12.7 )



- 1 vis Chc M5 x 12 (fixation profil bas sur tambour)



## OUTILLAGE DE BASE

### MATERIEL NECESSAIRE :

- 1 marteau
- 1 pince type multi-prises
- 1 chaise de mât confortable (Plastimo).
- 1 clé alen de 4
- 1 perceuse
- 1 foret de  $\varnothing$  4 mm
- 1 scie à métaux.
- 1 double mètre.(ou mieux un décimètre)
- 1 tournevis plat
- mastic silicone incolore.



## MONTAGE A PLAT

- Ce montage consiste à démonter complètement l'étai et assembler l'enrouleur sur le ponton.
- Nous vous conseillons ce type de montage car il est très rapide.
- Dans certains cas l'étai n'est pas démontable en partie haute, dans ce cas:
  - ➔ vous pratiquez un montage à poste (voir p 15)
  - ➔ vous consultez un professionnel, afin qu'il ajoute un cardan en partie haute de l'étai.

### Démarche à suivre:

#### DEMONTAGE DE L'ETAI:

##### Partie basse

- Desserrer le pataras
- Assurer le mât avec 1 ou 2 drisses sur l'avant du bateau
- Tendrer les drisses afin de soulager au maximum l'étai.
- Démonter l'étai en partie basse (fréquemment l'opération consiste à retirer un axe et une goupille, ou une vis et un écrou).

Nota : Il est important de repérer la position de l'oeil de l'étai par rapport au point de fixation avant du navire, afin de retrouver le même réglage par la suite. Dans le cas d'un montage avec ridoir, mesurer la distance entre la cadène de fixation et l'écrou de blocage du ridoir.

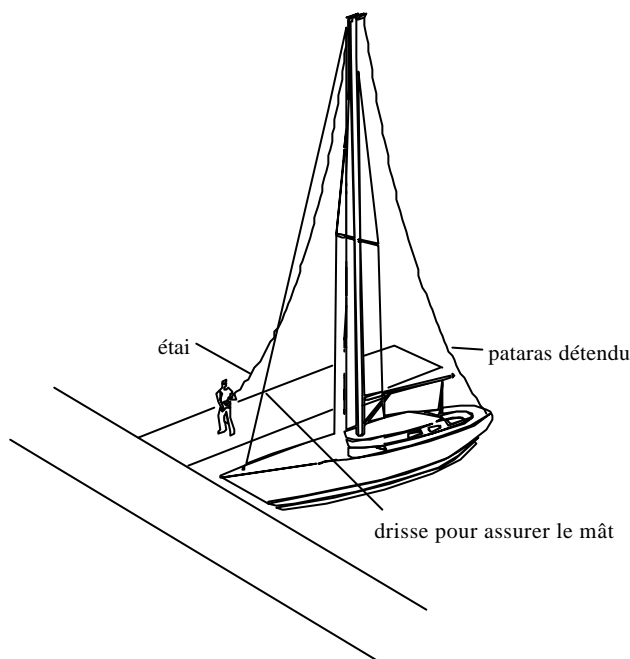

##### Partie haute

- Hisser une personne en tête de mât. (avec marteau et pince)
- Démonter l'étai en partie haute.
- Descendre la personne et l'étai

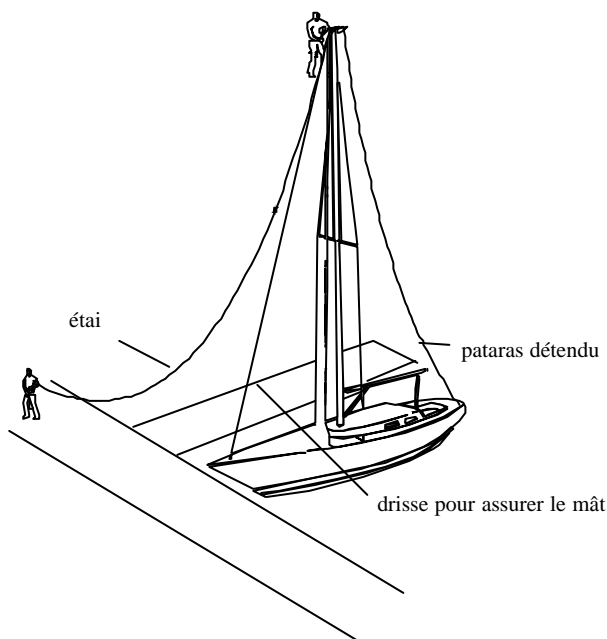

## ASSEMBLAGE DE L'ENROULEUR

- Etendre l'étau sur le ponton



- Présenter les différents éléments à côté de l'étau



- Monter le tambour sur l'étau et mettre l'axe ou la vis et écrou (choisir le trou correspondant sur les lattes pour retrouver le réglage d'origine)



- Engager un palier dans le tambour

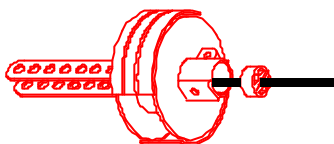

- Engager une pièce de jonction dans le profil bas (mettre en correspondance le trou taraudé de la pièce de jonction avec le trou du profil bas)

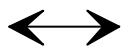

- Engager le profil bas dans le tambour (placer la vis Chc M5 x 12 en prenant soin de mettre du mastic silicone dans le trou de vis, ceci afin de diminuer le couple électrolytique inox/aluminium)

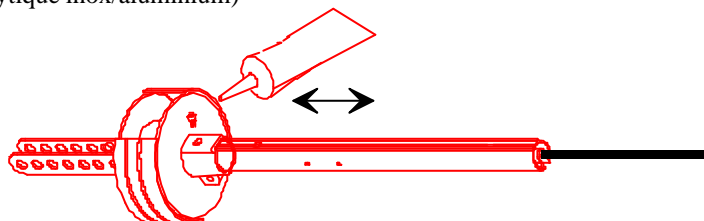

- Mettre en place le guide ralingue (attention au sens de montage voir schéma ci-dessous)

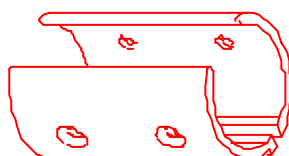

- Fixer avec les 4 vis TF N°7 (3.9 x 9.5)

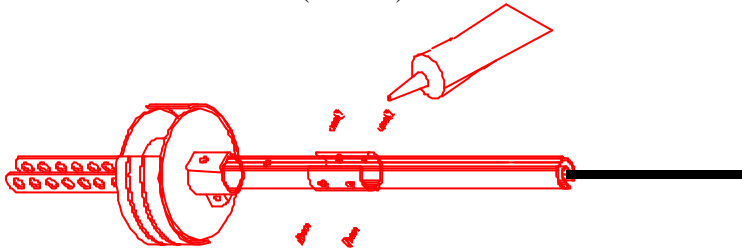

- Engager une pièce de jonction aluminium, mettre du mastic silicone dans le trou prévu pour la vis et placer une vis TF M5 x 8 (sans serrer, sinon vous aurez des difficultés à engager la deuxième vis)
- Engager un second profil, mettre le mastic, la vis ( une fois les deux vis engagées, vous pouvez serrer. Nettoyer l'excédent de mastic à l'aide d'un chiffon)
- Engager les profils PVC au fur et à mesure (bien venir en appui, sur le guide ralingue)
- Répéter l'opération jusqu'à l'avant dernier profil.

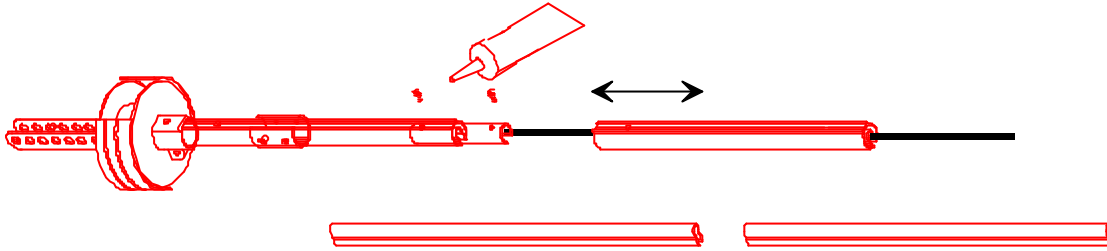

### Mise à longueur du dernier profil

- Présenter le dernier profil en butée sur l'avant dernier profil sans l'engager.
- Faire un repère à 5 cm environ du manchon de l'étau.
- Couper le profil à l'aide d'une scie.
- Engager une pièce de jonction.
- Engager le profil, et placer une vis.

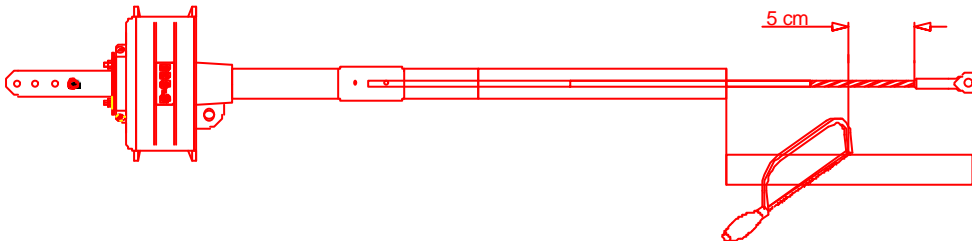

- Présenter le dernier profil PVC
- Faire un repère correspondant à l'extrémité du profil aluminium.
- Couper le profil PVC et l'engager.

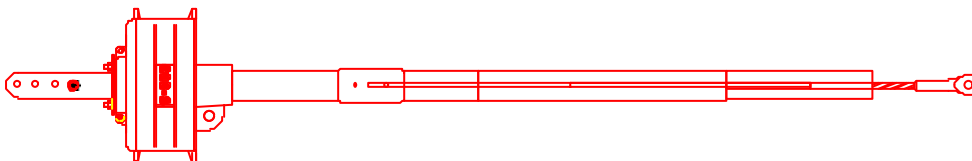
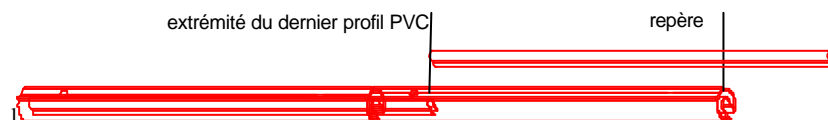

## Montage de l'embout profil

- Présenter le deuxième palier
- Engager le deuxième palier dans l'embout profil

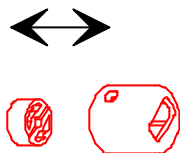

- Engager l'embout profil sur le profil aluminium
- Percer à l'aide d'un foret de  $\varnothing 4$  mm (ATTENTION à l'orientation de l'embout profil )  
(voir schéma)

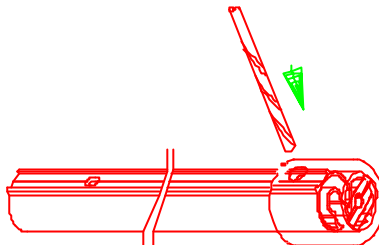

- Avant de placer la vis n'oubliez pas d'engager l'émerillon !! (attention au sens : partie conique vers le bas)

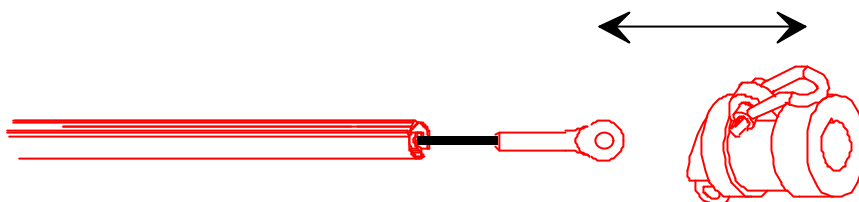

- Remettre en place l'embout profil.
- Mettre du mastic dans le trou de vis
- Placer la vis TF N°10 (4.8 x12.7)

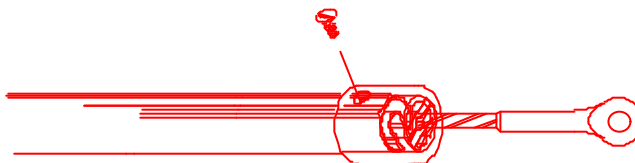

- Votre enrouleur est assemblé, vous n'avez plus qu'à le mettre en place.  
(soulevez le à l'aide d'une drisse)

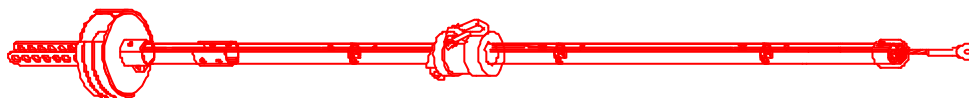

## MONTAGE A POSTE

- ➔ L'intérêt de ce montage est qu'il peut être effectué par une seule personne
- ➔ Qu'il n'est pas nécessaire démonter en tête de mât.

### Démarche à suivre:

#### MESURE DE LA LONGUEUR DE L'ETAI

- Afin d'adapter l'enrouleur à votre unité, il est nécessaire de connaître la longueur utile "X".

Astuce:

- Engager une petite manille sur l'étau
- Vérifier qu'elle vienne bien en butée sur le manchon
- Desserrer le pataras
- Assurer le mât avec une drisse
- Démontez l'étau en partie basse
- Monter l'ensemble tambour
- Remonter l'étau en partie basse
- Oter la drisse et resserrer le pataras

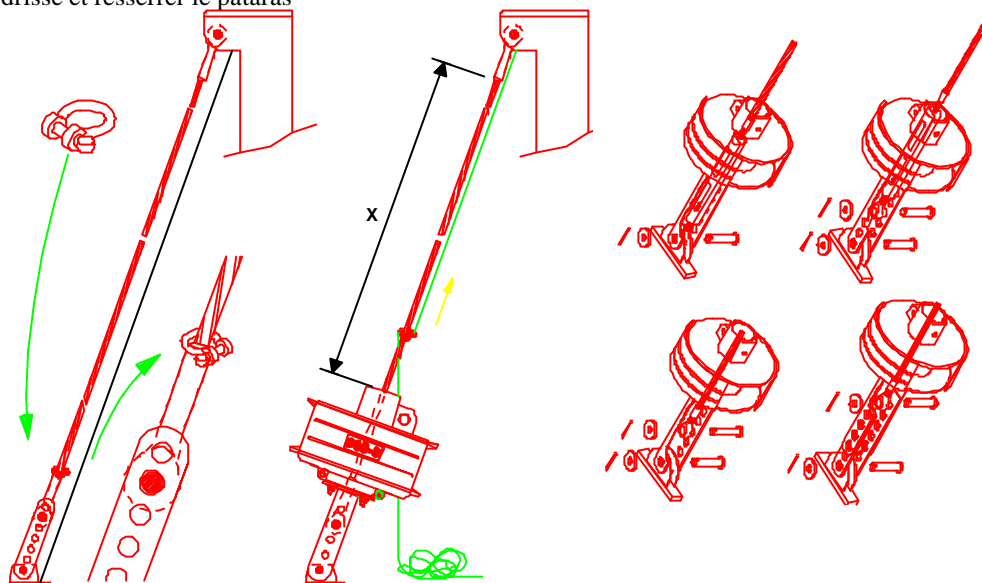

- Fixer une drisse sur la manille
- Fixer un bout sur la manille (ou le décimètre)
- Hisser la manille jusqu'à venir en butée sur le manchon haut
- Faire un repère sur le bout au niveau de la partie haute du tambour (ou lire la valeur correspondante sur le décimètre)
- Redescendre la manille

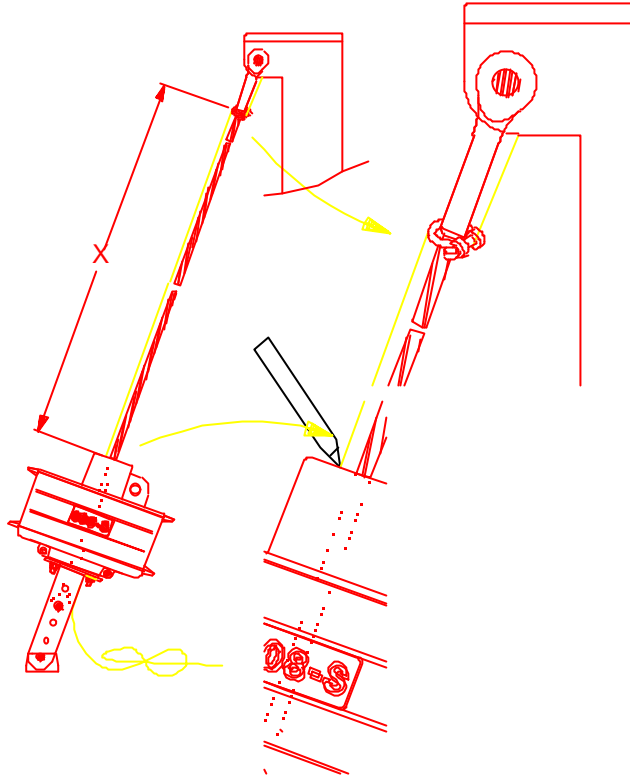

## COUPE DU DERNIER PROFIL

Etendre sur le sol, le bout qui vous a servi à mesurer la longueur utile de votre étau

- Disposer les profils aluminium bout à bout ( ATTENTION au profil bas) voir p.7
- Faire un repère sur le profil en correspondance avec le repère du bout.
- Couper à 3 cm du repère. (marge de bon fonctionnement).

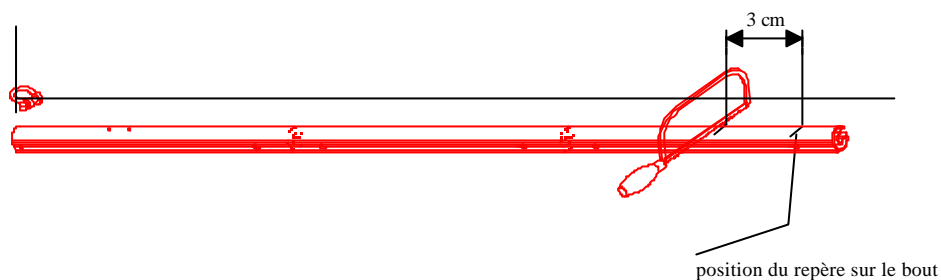

## MONTAGE DE L'EMBOÛT PROFIL

- L'embout profil doit se monter à l'extrémité du profil aluminium que vous avez précédemment coupé.

- Vous placez un palier à l'intérieur de l'embout profil
- Vous engagez l'ensemble sur le profil, jusqu'à vous soyez en butée (ATTENTION à l'orientation du trou de l'embout profil, voir dessin ci-dessous)
- Vous percez en utilisant un foret de  $\varnothing 4$  mm

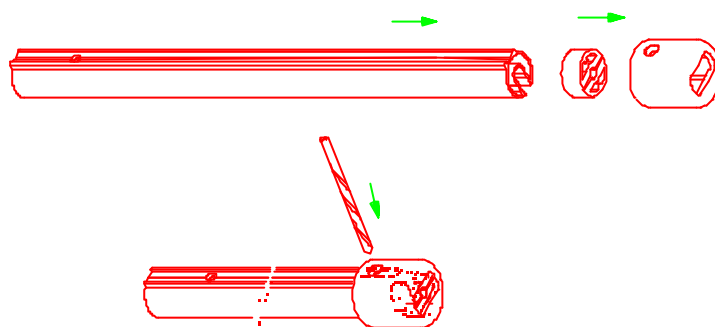

## ASSEMBLAGE DES PROFILS

- Désolidariser l'étau de la ferrure d'étrave

- Engager :
- l'embout profil
  - 1 palier
  - le profil que vous avez coupé et percé
  - la vis N°10
  - 1 profil PVC
  - 1 émerillon (ATTENTION !! au sens de montage voir dessin)

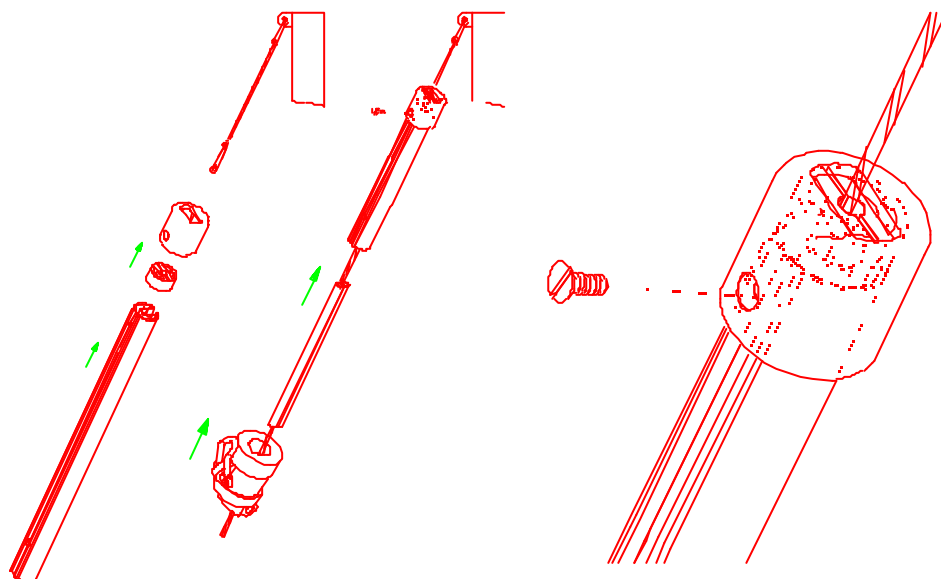

- Refixer l'étau sur son point d'ancrage
- Utiliser une drisse fixée sur l'émerillon, afin de soutenir les profils que vous monterez.

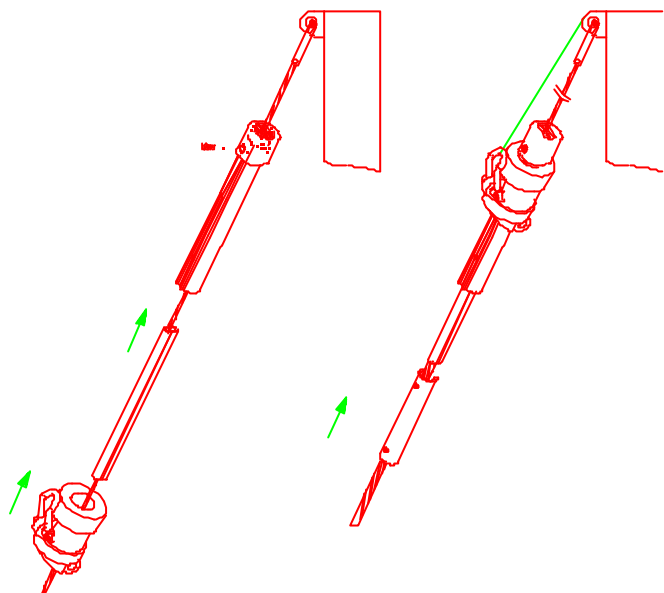

- Engager une pièce de jonction
- Mettre du mastic silicone dans le trou de vis, afin de supprimer le couple électrolytique entre la vis inox et l'aluminium.
- Placer une vis M5 x 8
- Retirer l'excédent de mastic à l'aide d'un chiffon.
- Engager un nouveau profil aluminium intermédiaire
- Engager un profil PVC
- IMPORTANT: mettre le profil bas de côté.
- Répéter ces opérations

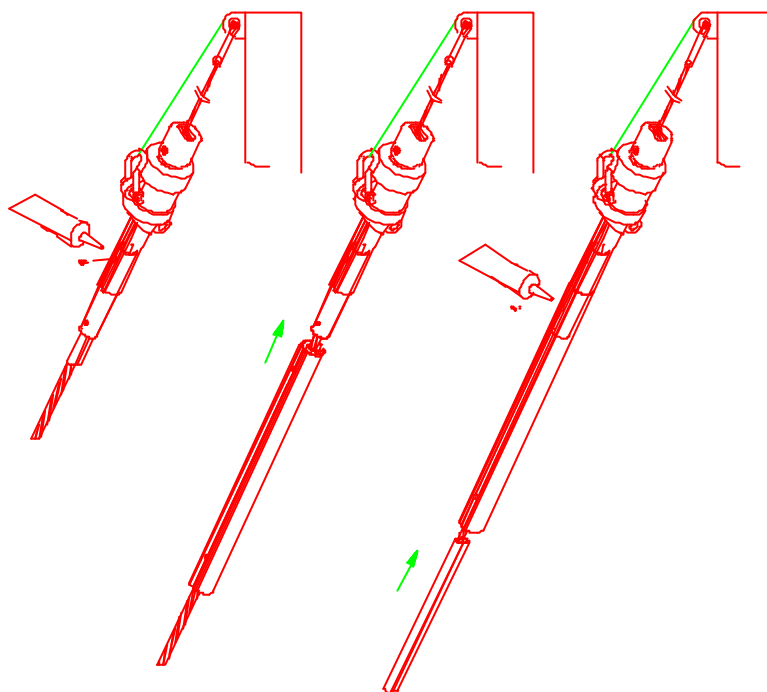



## ASSEMBLAGE DU PROFIL BAS

-ATTENTION à l'orientation du profil bas (voir dessin ci-dessous)

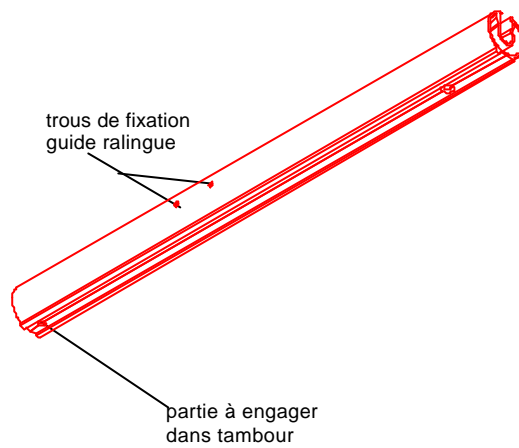

### Coupe du dernier profil PVC

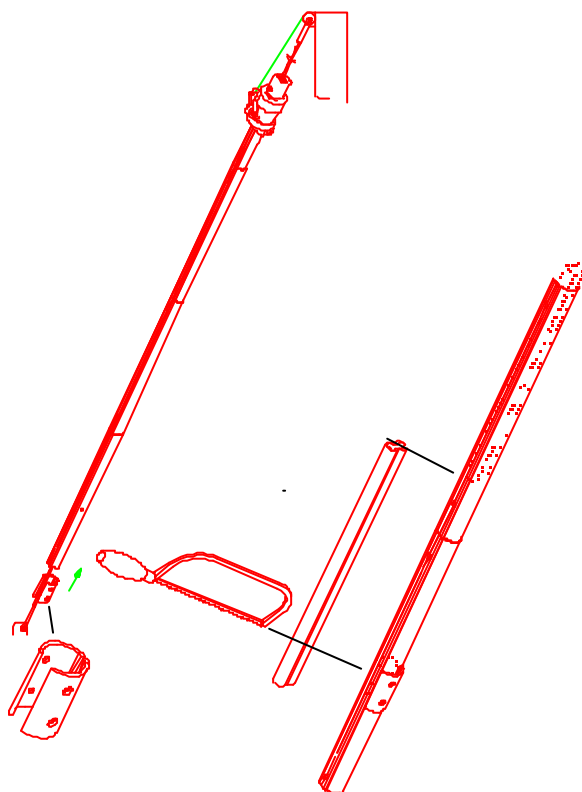

-Engager le guide ralingue par le bas du profil, et amener le en face des trous correspondant sur le profil (ATTENTION au sens de montage du guide ralingue)

-Placer une vis N°7

-Présenter un profil PVC et faite un repère afin de le couper à la longueur souhaitée

-Dégager le guide ralingue, et engager le profil PVC coupé

bonne position  
du guide ralingue

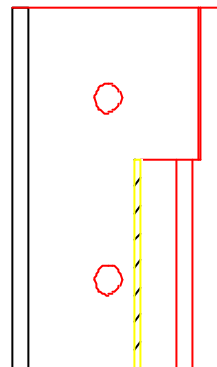

## MISE EN PLACE DU GUIDE RALINGUE

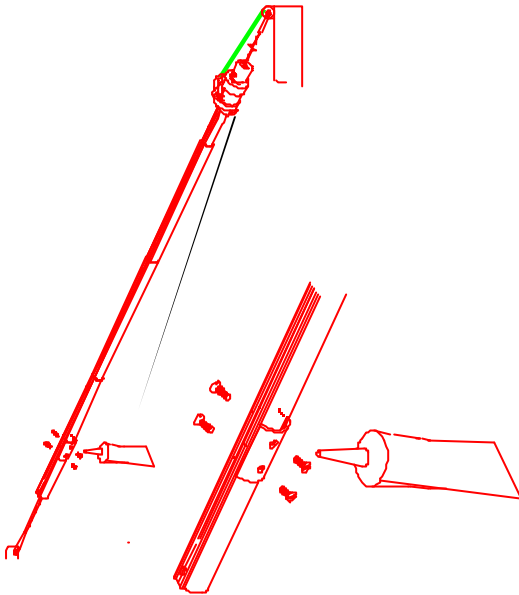

- Réengager le guide ralingue
- Mettre du mastic silicone dans les trous de vis
- Placer les 4 vis N°7
- Retirer l'excédent de mastic à l'aide d'un chiffon

## MONTAGE DU TAMBOUR

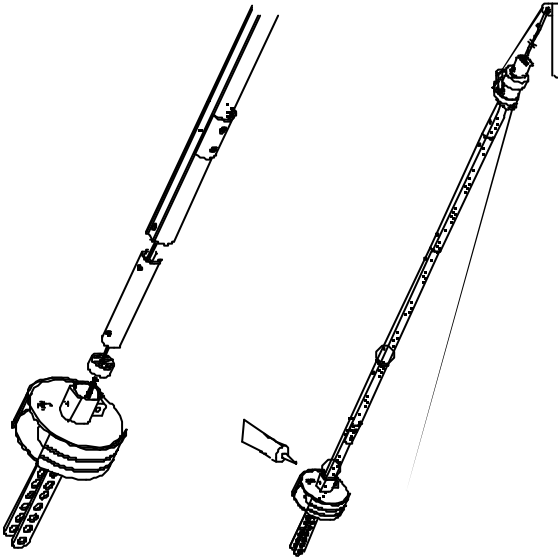

- Désolidariser l'étau de son point d'ancrage sur le bateau
- Passer le manchon ou ridoir\* dans le tambour. \*(suivant modèle)
- Introduire un palier dans le tambour.
- Engager une pièce de jonction dans le profil bas (mettre en correspondance le trou taraudé de la pièce de jonction avec le trou du profil bas).
- Engager le profil bas dans le tambour.
- Mettre du mastic silicone dans le trou de vis
- Placer la vis Chc M5 x 12
- Accrocher l'enrouleur au point d'ancrage sur l'étrave du voilier.
- Redescendre l'émerillon à l'aide du messenger
- Retendre le pataras

## REGLAGE DES 1/2 GUIDES DROSSE

### 406-S

- Le montage du guide drosse sur le modèle 406-S se fera à droite ou à gauche suivant le sens d'enroulement de drosse choisi.
- Pour la fixation, utiliser les deux vis & écrous M4 x12 (voir p6)

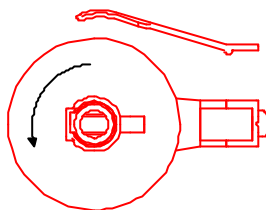
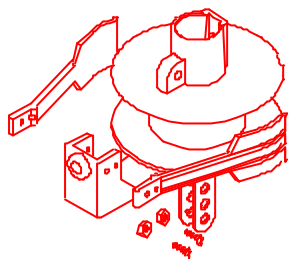

Montage sur tribord

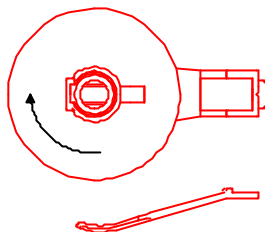

Montage sur bâbord

- Le réglage angulaire se fera en desserrant les deux vis qui maintiennent les lattes

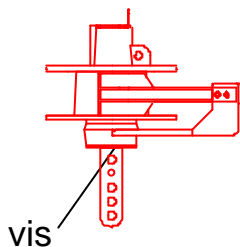

### 608-S & 810-S

- Le réglage angulaire des 1/2 guides drosse sur les modèles 608 & 810 s'effectue en desserrant les deux vis et écrous (voir schéma ci-dessous)

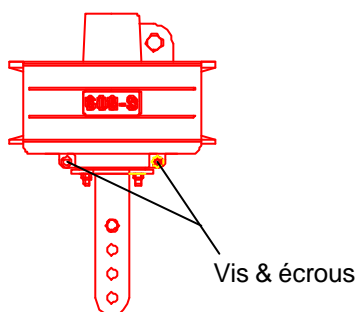

## RECOMMANDATIONS

### 1/2 guides drosse

➔ tous les guides drosse sont réglables angulairement, ATTENTION !!, il faut les positionner correctement suivant l'angle de tir de la drosse

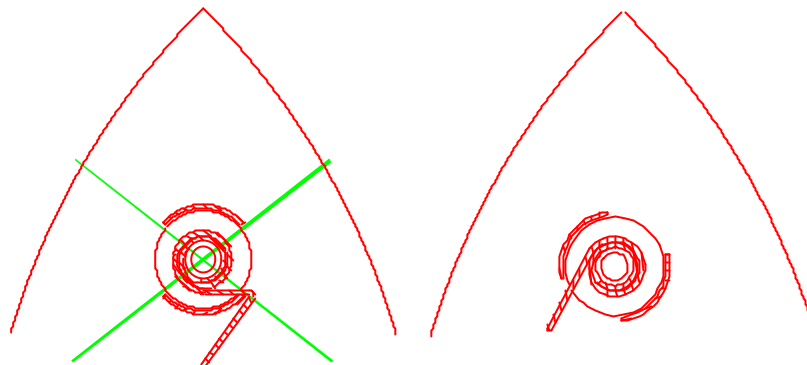

### Drosse

➔ La drosse est le bout que l'on enroule sur le tambour de l'enrouleur.

Utilisez exclusivement du cordage pré-étiré afin de supprimer toute élasticité

Attention à la position de la drosse en sortie de tambour (voir schéma ci-dessous)

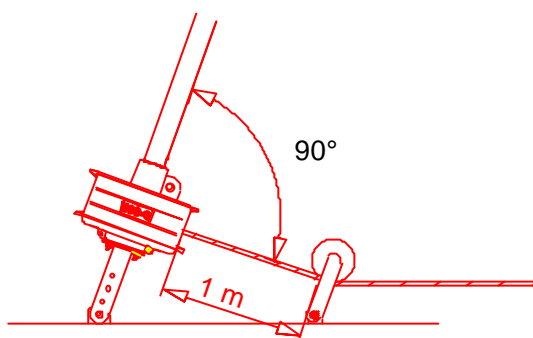

### Sens d'enroulement du génois

➔ Faire en sorte que l'enroulement du génois se fasse dans le sens du toronnage de l'étai.

### Lorsque vous ne naviguez pas

➔ détendre le pataras afin d'éviter que les parties mécaniques soient sous tension permanente.

### A propos du tambour

➔ lorsque votre génois est totalement enroulé il doit resté au minimum un tour de drosse sur le tambour, ceci afin d'éviter une tension directe sur les pièces mécaniques, et sur le noeud de la drosse

### Angle drisse/étai

➔ Cet angle ne doit en aucun cas être supérieur à 20 - 25°, au delà, l'étarquage devient impossible, l'enroulement également.

L'effort de traction exercé sur l'étai risque de le détorrner très rapidement avec toutes les conséquences que cela peut avoir (démâtage ...)

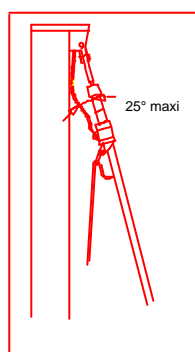

### En navigation

➔ Conserver toujours l'étai sous tension, non seulement l'enroulement sera plus facile, la voile mieux enroulée, mais vous éviterez aussi les risques de détorrnage de l'étai.

(Nous recommandons d'ailleurs de mettre un cardan en tête de mât)

### Border le génois

➔ En aucun cas, il ne faut border le génois à l'aide de la drosse d'enrouleur

### Dérouler le génois

➔ Lorsque vous déroulez votre génois, il est important que celui-ci soit freiné afin d'éviter qu'il ne prenne trop de vitesse .

Pour le freiner faites un tour de drosse autour d'un winch et gérez le déroulement en ayant l'écoute de génois dans une main et la drosse dans l'autre.

## ENTRETIEN

Rincer au jet d'eau douce, une fois par an les ensembles tambour (sans démonter)

-Aucun autre entretien particulier à prévoir.

Eau douce

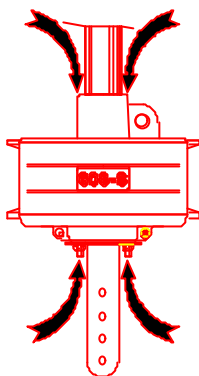

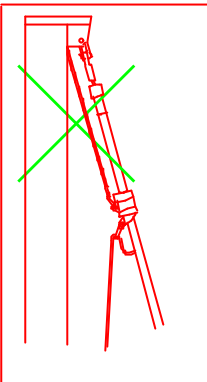
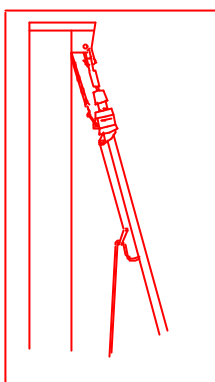
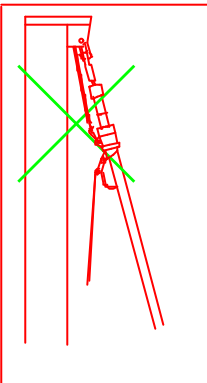
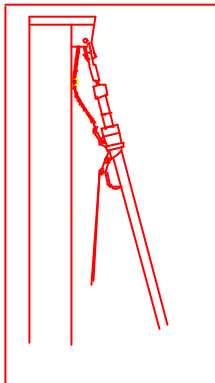
TYPES D'ANOMALIES	CAUSES	REMEDES
La drisse a tendance à tourner avec l'émerillon	-Etai insuffisamment tendu ➡➡	-raidir le pataras
	-drisse de génois trop molle ➡➡	-Etarquer la drisse de génois
	-génois trop court émerillon trop bas ➡➡	-Utiliser une estrope
		
	Drisse de génois insuffisamment écartée de l'étai ➡➡ 	-Fixer un pontet sur le mât ou un écarteur sur l'étai 
La drisse a tendance à s'enrouler autour du profil lorsque vous hissez le génois	-Votre drisse est usagée et garde une certaine mémoire due au toronnage des fibres ➡➡	-Changer la drisse
Surpattage de la drosse	-Mauvais angle de tir de la drosse ➡➡	-Déplacer le premier réa
	-Premier réa trop éloigné du tambour	
	-Génois insuffisamment freiné lors du déroulement ➡➡	-Freiner le déroulement du génois en faisant un tour de drosse autour d'un winch.
Génois difficile à hisser	-Mauvais rendement d'un réa ➡➡	-Essayer avec une autre drisse
	-Drisse coincée ➡➡	
	-Ralingue trop grosse ➡➡	-Changer de ralingue

## PIECES OPTIONNELLES

### ECARTEURS DE DRISSE

-Si l'angle que fait la drisse avec l'étai est trop serré, il est possible que la drisse soit entraînée en rotation avec l'émerillon lors du roulement ou déroulement du génois.

-Dans ce cas vous disposez de deux options pour remédier à ce problème.

**Option 1:** Le kit roulette.

- Pour monter ce kit, vous devez obligatoirement démonter l'étai

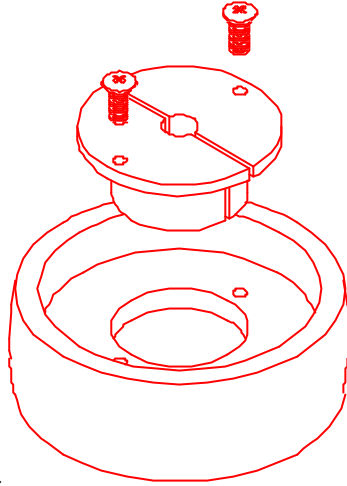

Ref: 25720

**Option 2:** Le pontet.

-Pour fixer le pontet, il n'est pas nécessaire de démonter l'étai.

2 Tailles sont disponibles :

- Nous conseillons:      Ref 25677 ➔ 608 & 810  
   Ref 26140 ➔ 406

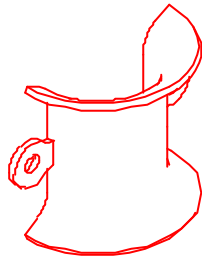

Ref: 25677



Ref: 26140

	Référence	Désignation	406-S	406-S
			25722	25723
A	25752	Profil bas aluminium	1	1
B	25392	Profil aluminium	3	3
C	25384	Jonction aluminium	4	4
D	26179	Profil PVC	4	4
E	25675	Vis TCL M4 x 12	2	2
F	22827	Palier 31	2	2
G	10001	Tambour 406 S	1	1
	10003	Tambour 608 S		
	10008	Tambour 810 S		
H	26324	Tendeur de drosse	1	1
I	26325	Lattes d'accrochage 5 trous	1	
	21308	" " 11 trous		1
	21291	" " 5 trous		
	21295	" " 11 trous		
	22850	" " 5 trous		
J	18109	Vis TH 8x30	1	
	22831	Vis TH 12x35		
	22855	Vis TH 14x40		
K	18048	Ecrou M8	1	
	22832	Ecrou M12		
	22857	Ecrou M14		
L	18045	Ecrou M4	2	2
M	18076	Rondelle L8		1
	18078	Rondelle L12		
N	18090	Goupille fendue 2x20		1
	18092	Goupille fendue 2.5x30		
O	22836	Axe épaulé dia 8		1
	22837	Axe épaulé dia 12		
P+V	22844	Guide ralingue + Vis tôle N°7	1+4	1+4
Q	17067	Emerillon	1	1
	17070	"		
R	19451	Manille forgée inox		
S	26321	Embout profil	1	1
T	25674	Vis Chc M5 x 12	1	1
U	25672	Vis tôle N°10 (4.8x12.7)	1	1
W	27127	Vis TF M5 x 8	6+2	6+2

\*N°7 (3.9x9.5)

# 406 - S

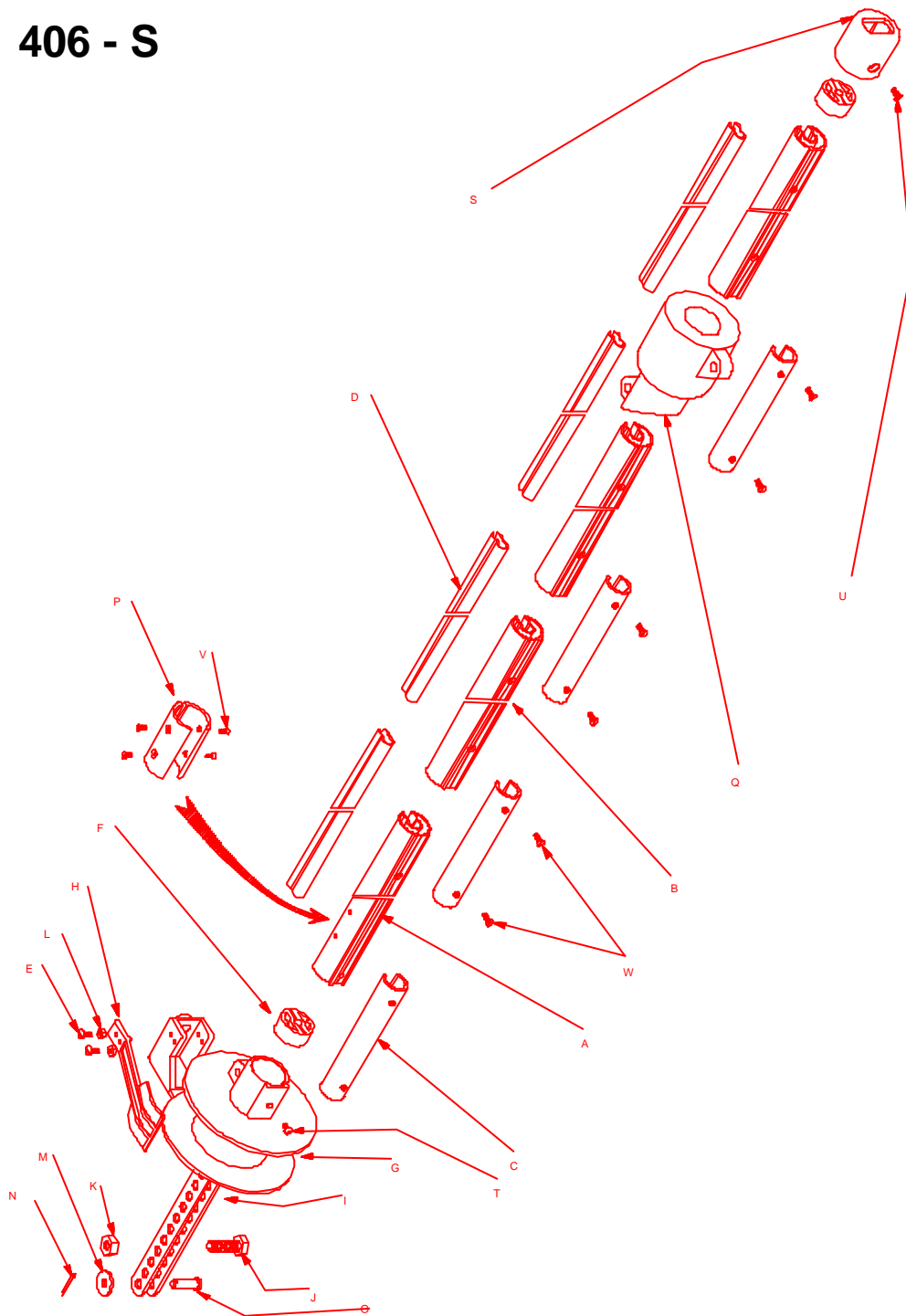



	Référence	Désignation	608-S	608-S
			25724	25725
A	25752	Profil bas aluminium	1	1
B	25392	Profil aluminium	5	5
C	25384	Jonction aluminium	6	6
D	26179	Profil PVC	6	6
E	25675	Vis TCL M4 x 12		
F	22827	Palier 31	2	2
G	10001	Tambour 406 S		
	10003	Tambour 608 S	1	1
	10008	Tambour 810 S		
H	26324	Tendeur de drosse		
I	26325	Lattes d'accrochage 5 trous		
	21308	" " 11 trous		
	21291	" " 5 trous	1	
	21295	" " 11 trous		1
	22850	" " 5 trous		
J	18109	Vis TH 8x30		
	22831	Vis TH 12x35	1	
	22855	Vis TH 14x40		
K	18048	Ecrou M8		
	22832	Ecrou M12	1	
	22857	Ecrou M14		
L	18045	Ecrou M4		
M	18076	Rondelle L8		
	18078	Rondelle L12		1
N	18090	Goupille fendue 2x20		
	18092	Goupille fendue 2.5x30		1
O	22836	Axe épaulé dia 8		
	22837	Axe épaulé dia 12		1
P+V	22844	Guide ralingue +Vis tôle N°7	1+4	1+4
Q	17067	Emerillon		
	17070	"	1	1
R	19451	Manille forgée inox	1	1
S	26321	Embout profil	1	1
T	25674	Vis Chc M5 x 12	1	1
U	25672	Vis tôle N°10 (4.8x12.7)	1	1
W	27127	Vis TF M5 x 8	10+2	10+2

\*N°7 (3.9x9.5)

# 608 - S

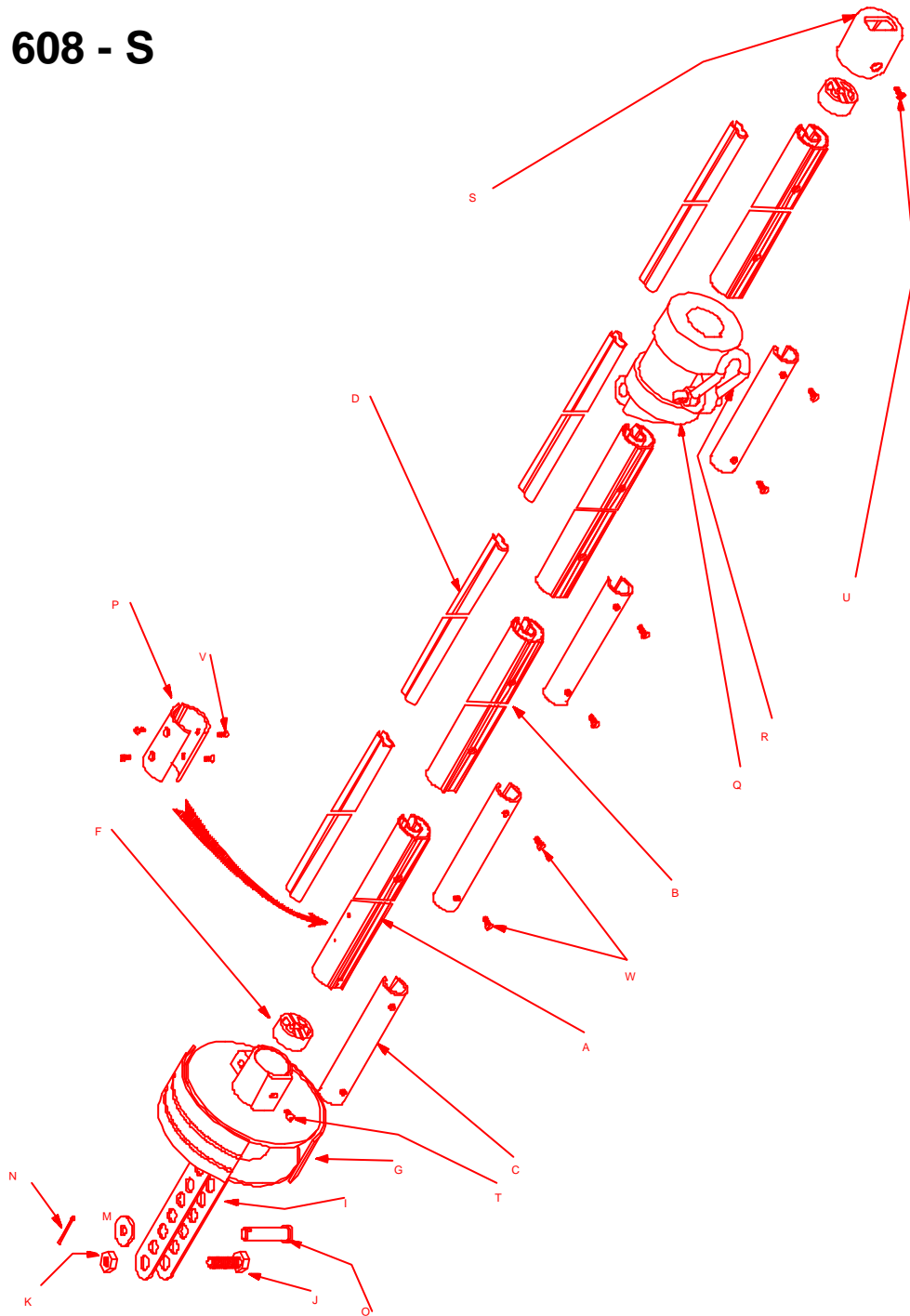

	Référence	Désignation	810-S
			25374
A	25752	Profil bas aluminium	1
B	25392	Profil aluminium	6
C	25384	Jonction aluminium	7
D	26179	Profil PVC	7
E	25675	Vis TCL M4 x 12	
F	22827	Palier 31	2
G	10001	Tambour 406 S	
	10003	Tambour 608 S	
	10008	Tambour 810 S	1
H	26324	Tendeur de drosse	
I	26325	Lattes d'accrochage 5 trous	
	21308	" " 11 trous	
	21291	" " 5 trous	
	21295	" " 11 trous	
	22850	" " 5 trous	2
J	18109	Vis TH 8x30	
	22831	Vis TH 12x35	
	22855	Vis TH 14x40	1
K	18048	Ecrou M8	
	22832	Ecrou M12	
	22857	Ecrou M14	1
L	18045	Ecrou M4	
M	18076	Rondelle L8	
	18078	Rondelle L12	
N	18090	Goupille fendue 2x20	
	18092	Goupille fendue 2.5x30	
O	22836	Axe épaulé dia 8	
	22837	Axe épaulé dia 12	
P+V	22844	Guide ralingue +Vis tôle N°7	1+4
Q	17067	Emerillon	
	17070	"	1
R	19451	Manille forgée inox	1
S	26321	Embout profil	1
T	25674	Vis Chc M5 x 12	1
U	25672	Vis tôle N°10 (4.8x12.7)	1
W	27127	Vis TF M5 x 8	12+2

\*N°7 (3.9x9.5)

# 810 - S

