

### Moteur 31/41. Système électrique à 1-pôle

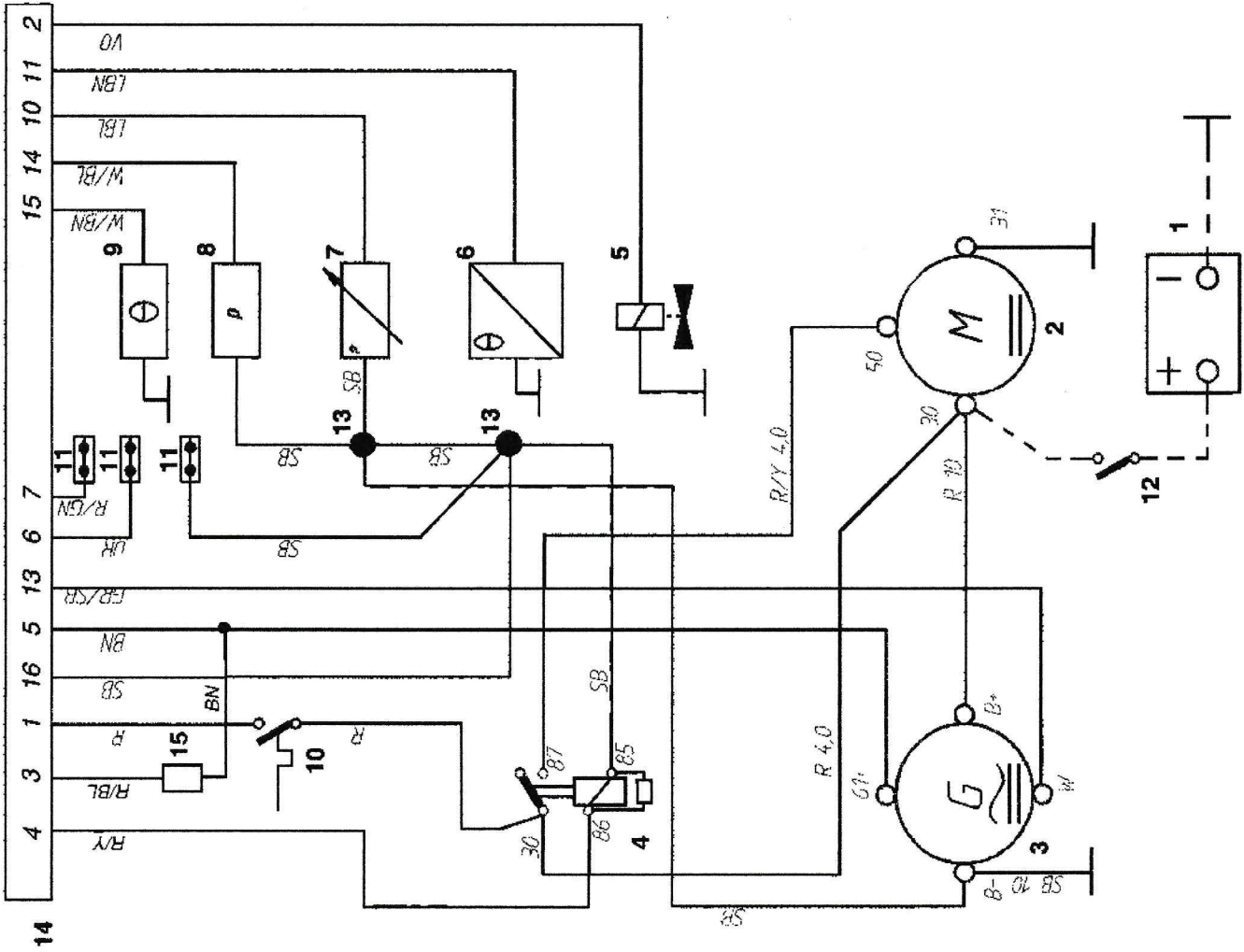

1. Batterie
2. Démarreur
3. Générateur
4. Relais de démarreur
5. Electrovanne - Arrêt
6. Capteur de température
7. Capteur de pression
8. Contacteur de pression NO 0.7 Bar
9. Contacteur de température NO 97°C
10. Disjoncteur 8 A (+)
11. Section d'épissure (borne de câble)
12. Interrupteur principal
13. Connecteur, ne peut pas être ouvert
14. Connecteur 16 broches CPC
15. Résistance

NO = Doit être ouvert lorsque le moteur tourne

Sections des câbles non précisées = 1,5 mm<sup>2</sup>

Une ligne en pointillée indique qu'un câble n'est pas d'origine Volvo Penta

### Couleur des câbles

- BL = Bleu
- LBL = Bleu clair
- BN = Brun
- LBN = Brun clair
- GN = Vert
- GR = Gris
- OR = Orange
- P = Rose
- R = Rouge
- SB = Noir
- VO = Brun clair
- W = Blanc
- Y = Jaune